

1. Размеры для справок.
2. Задрасыватель ПТЛ-400 в обязательную поставку не входит.

Изм.	Лист	№ докум.	Подп.	Дата	Котел ARCUS SOLIDA -144OK (КВМ-144К) Чертеж общего вида С уголкового решетки и поворотным колосником	Лист	Масса	Масштаб
Разраб.							6000	1:20
Пров.						Лист 1	Листов 3	
Т.контр.								
Н.контр.								
Утв.								

Б-Б(1:10)

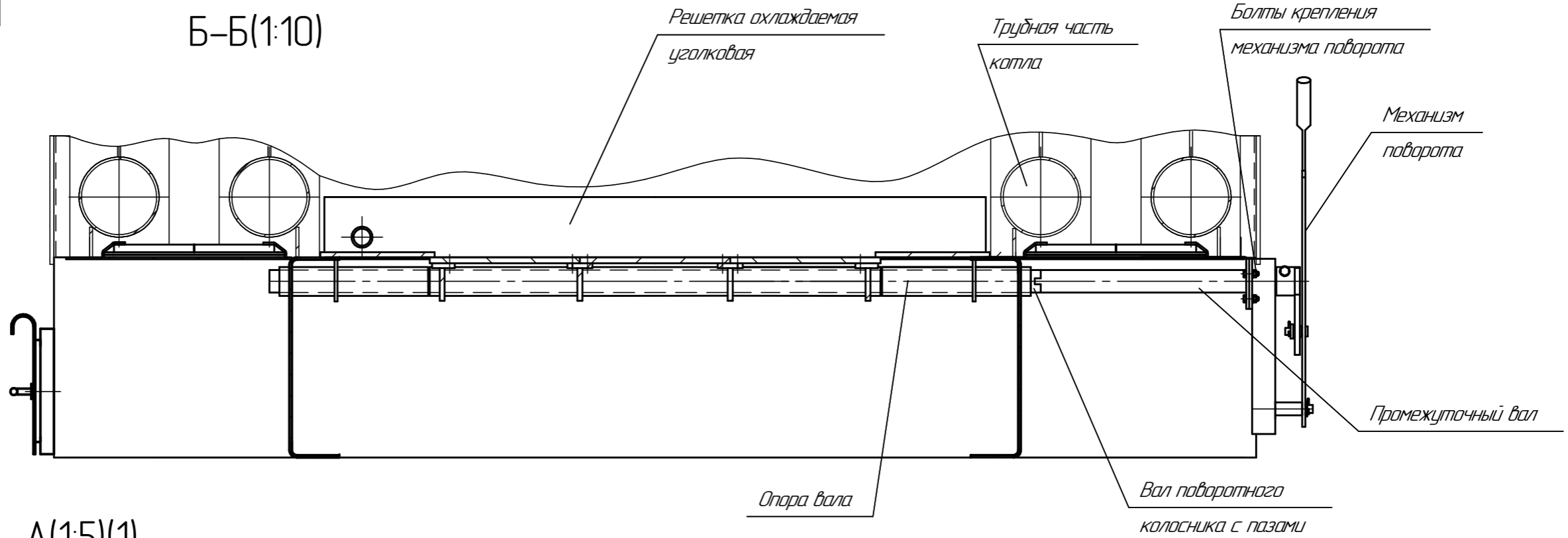

А(1:5)(1)



Схема строповки



Изм. № подл.	
Подп. и дата	
Взам. инв. №	
Инд. № докл.	
Подп. и дата	

Изм.	Лист	№ док.ум.	Подп.	Дата

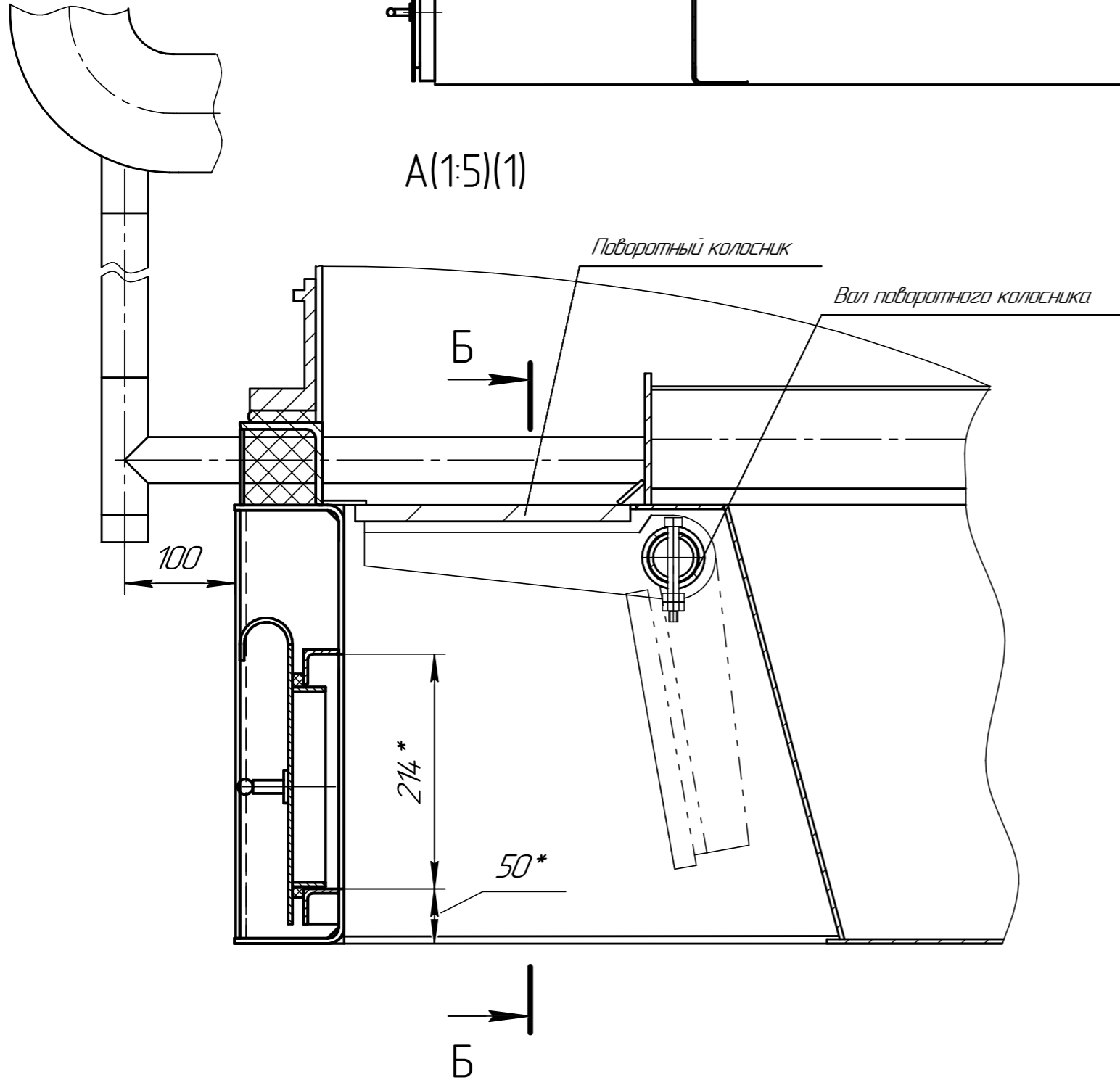
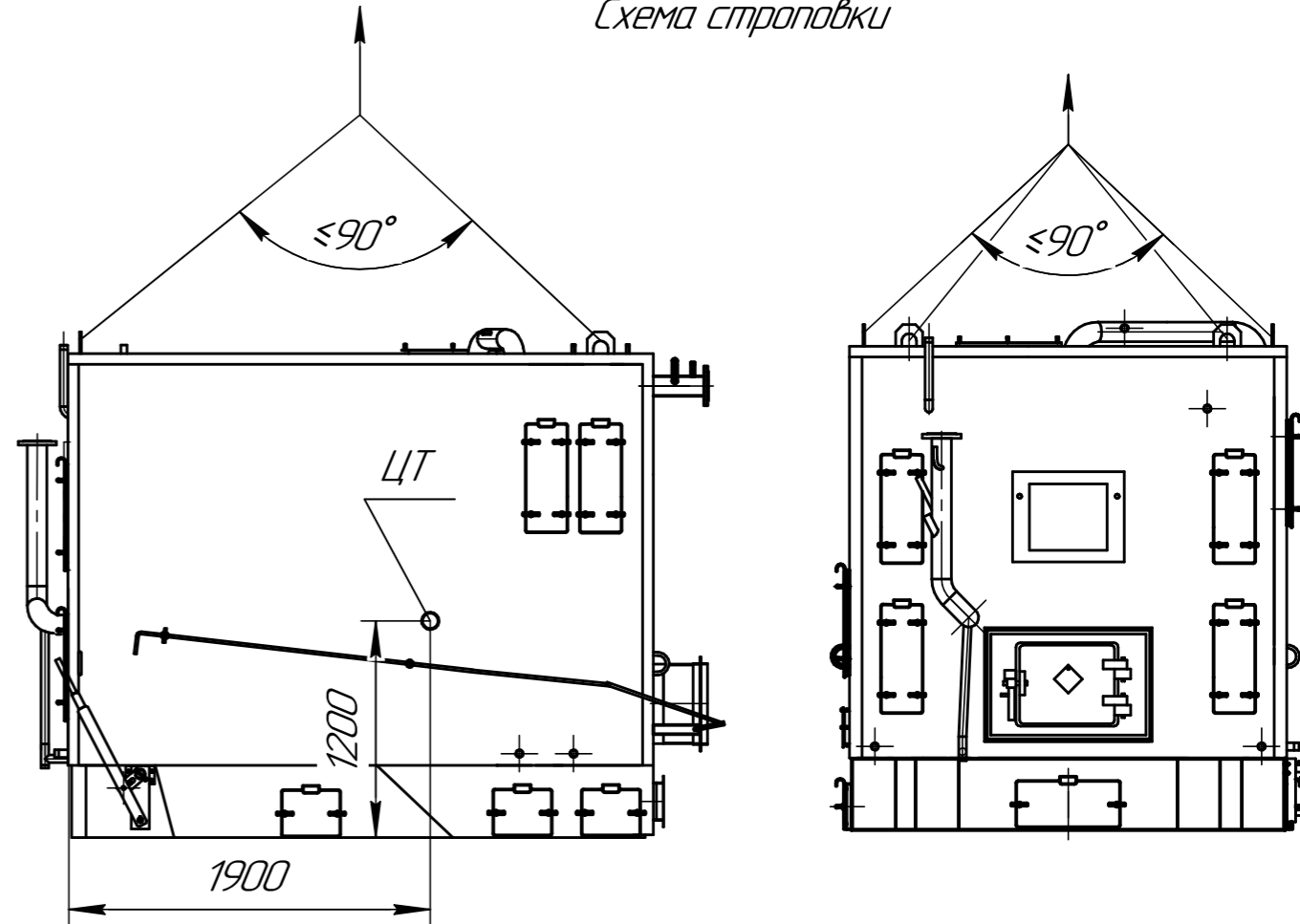
Лист
2

Задание строительное

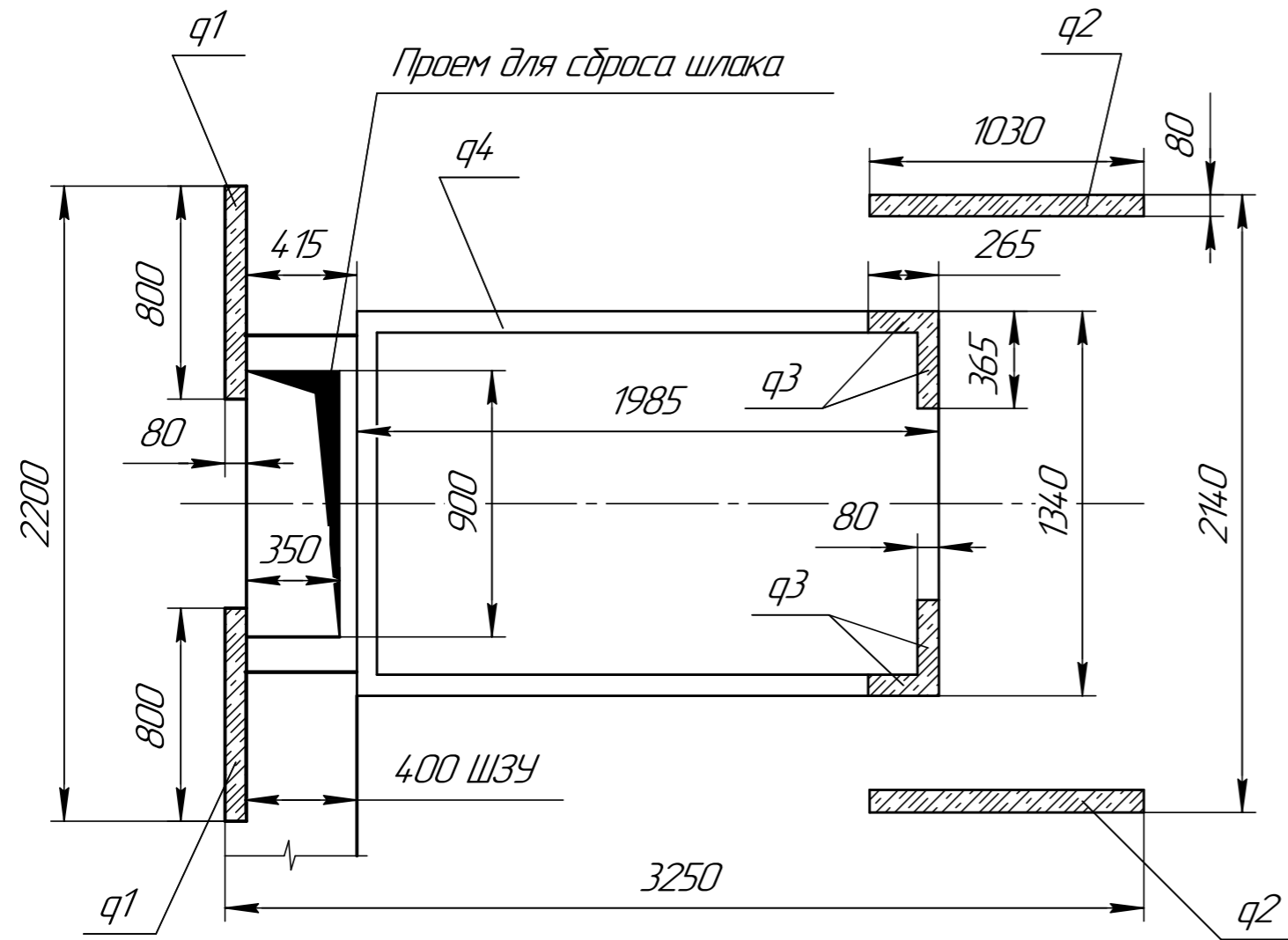

Нагрузка	Величина, T/m^2	Площадь опирания, m^2	Кол-во	Нагрузка общая, T
q1	30,47	0,064	2	3,9
q2	27,65	0,0832	2	4,6
q3	18,97	0,0448	2	1,7
q4	4,7	0,4	1	1,9
			Всего	12,4

Изм. № подл.	Подп. и дата
Взам. инв. №	Инв. № докл.
Подп. и дата	Подп. и дата

Изм.	Лист	№ докум.	Подп.	Дата	Лист
					3